

第26期

本期將安裝上部的後避震器並固定在地板面板上。此外，在後軸殼下側的左右兩端安裝後避震器支架，然後與後軸殼上側組裝起來。



組裝後軸 (3)

※零件名稱和組裝指南中的「左·右」是指乘坐時從駕駛座的視角來看。「右 (R)」指的是駕駛座側，而「左 (L)」指的是副駕駛座側。

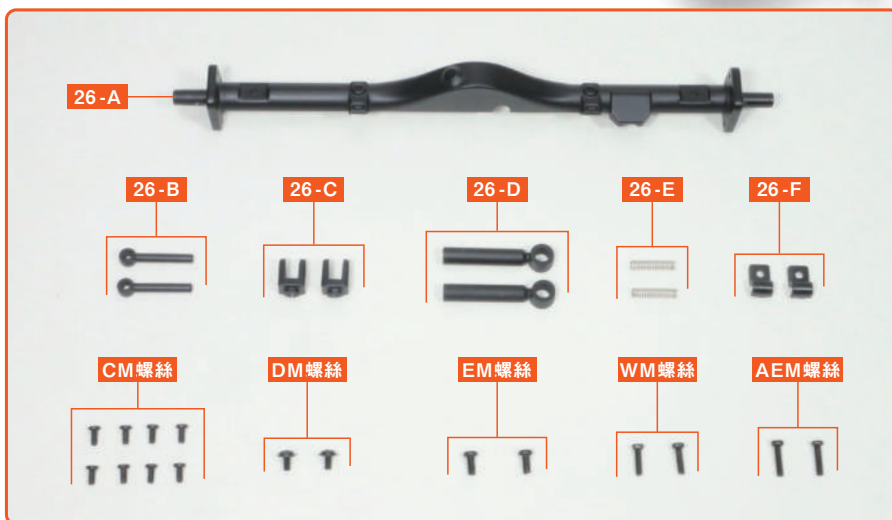

※除非組裝說明中另有說明，否則請使用十字螺絲起子1號進行組裝。

致歉與更正 在第24期提供的零件名稱中有錯誤。以下進行更正並致歉。
 (錯誤) 24-A 後軸殼下側 (正確) 24-A 後軸殼上側

26-A 後軸殼下側

26-B 後避震器上部×2

26-C 後避震器支架上部×2

26-D 後避震器下部×2

26-E 避震器彈簧×2

26-F 後防傾桿栓×2

CM螺絲 (2.0×4mm) ×8+備用

DM螺絲 (2.0×4×5mm) ×2+備用

EM螺絲 (2.0×5mm) ×2+備用

WM螺絲 (2.0×7mm) ×2+備用

AEM螺絲 (2.0×8mm) ×2+備用

透過影片Check組裝步驟!



輕鬆使用QR碼存取最新影片和舊刊影片

※有些期數可能沒有提供影片，或僅提供針對部分步驟的影片。

※在車型設計上，其零件的形狀可能與實車有所不同。

※照片上的螺絲並不包含備用數量。

step 1 組裝上側的後避震器

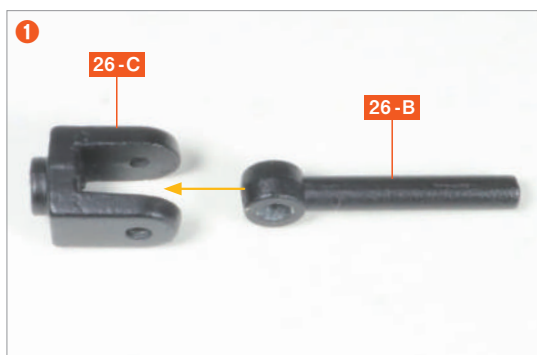

將後避震器上部 26-B，對齊螺絲孔並插入後避震器支架上部 26-C 的「コ」形狀之間。

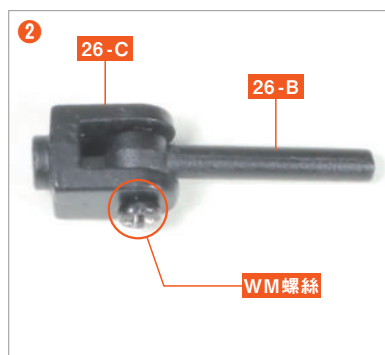

使用 WM螺絲 進行固定。如果螺絲難以鎖緊，可以使用毛巾等包裹著鎖緊，或者在插入 26-B 之前，先將 WM螺絲 鎖入 26-C 的螺絲孔中，預先切割螺絲。



與步驟 1、2 相同，將 26-B 插入另一個 26-C 中，並使用 WM螺絲 進行固定。

4 後地板面板 21-A 的螺絲孔形狀，與第21期和第22期所載的照片有所不同，但不會影響組裝。

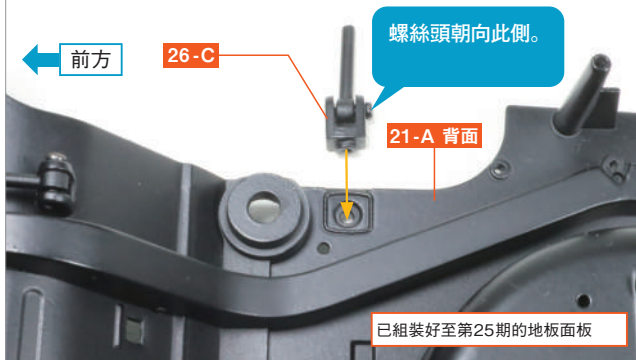

準備已組裝至第25期的地板面板，將 26-C 的螺絲孔突起部分對準 21-A 背面的凹槽然後插入。

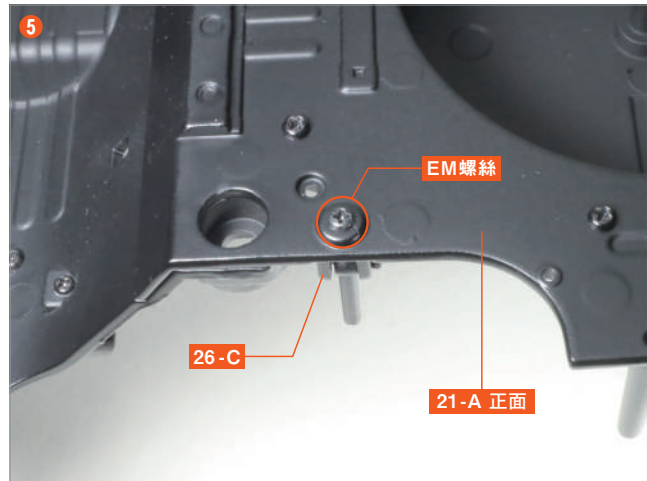

壓住 26-C 以防其脫落，同時將地板面板翻轉至正面，使用 EM 螺絲 進行固定。若螺絲難以鎖緊，可使用毛巾等包裹 26-C，再進行鎖緊。

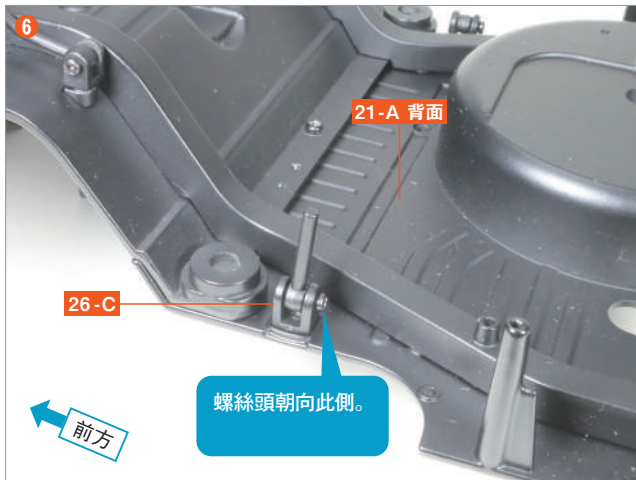

同樣地，將對面側 26-C 的孔突起部分，與 21-A 的背面凹槽對齊然後插入。

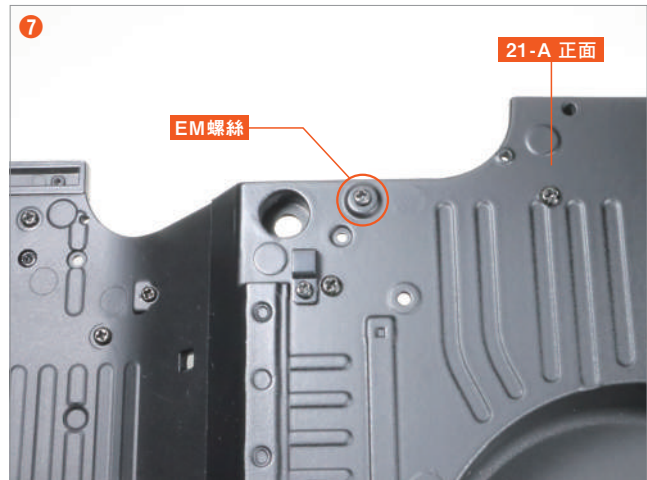

與步驟 5 相同，壓住 26-C 以防其脫落，同時將地板面板翻轉至正面，使用 EM 螺絲 進行固定。

step complete

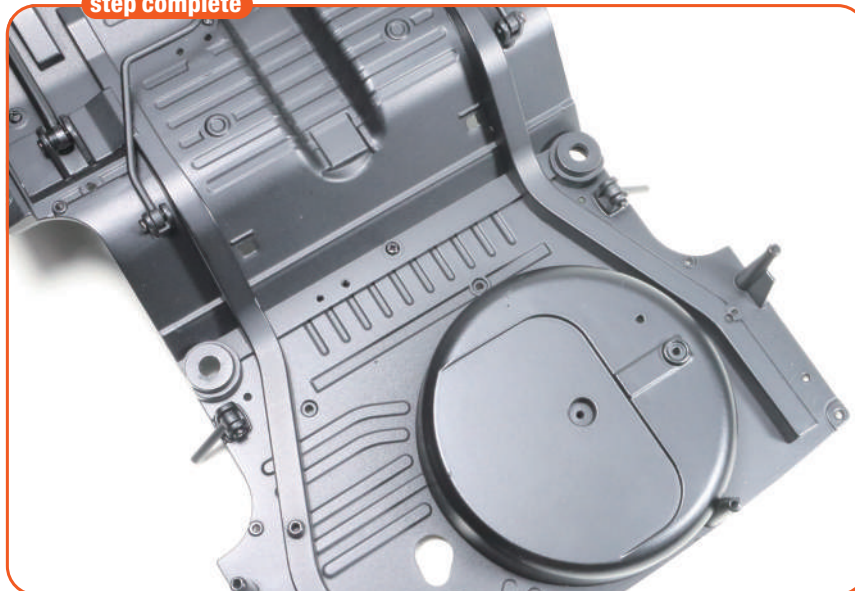

step 2 組裝下側的後避震器支架



備妥已組裝好至第25期的左側後避震器支架，將後避震器支架·L (2) 25-C 突起部分插入後避震器下部 26-D 的洞孔中。



使用 DM 螺絲 進行固定。此時，請確保 26-D 能夠轉動，注意不要把螺絲鎖得太緊。



備妥已組裝好至第25期的右側後避震器支架，將後避震器支架·R (2) 25-E 突起部分插入另一個 26-D 的洞孔中，以使用 DM 螺絲 進行固定。此時，請確保 26-D 能夠轉動，注意不要把螺絲鎖得太緊。



step 3 組裝後軸殼下側



備妥在步驟 9 中組裝好的左側後避震器支架，將後避震器支架·L (1) 25-B 突起部分，對齊螺絲孔插入後軸殼下側 26-A 的凹槽。

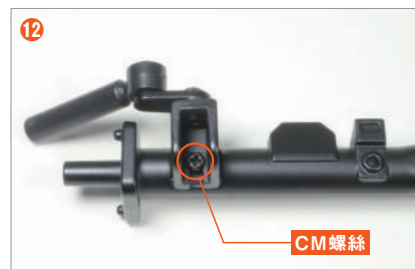

使用 CM 螺絲 進行固定。

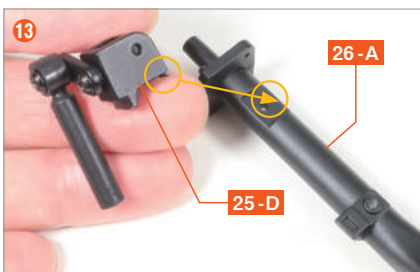

備妥在步驟 10 中組裝好的右側後避震器支架，將後避震器支架·R (1) 25-D 突起部分，對齊螺絲孔並插入 26-A 的凹槽。



使用 CM 螺絲 進行固定。



從正面看到的樣子



從後面看到的樣子

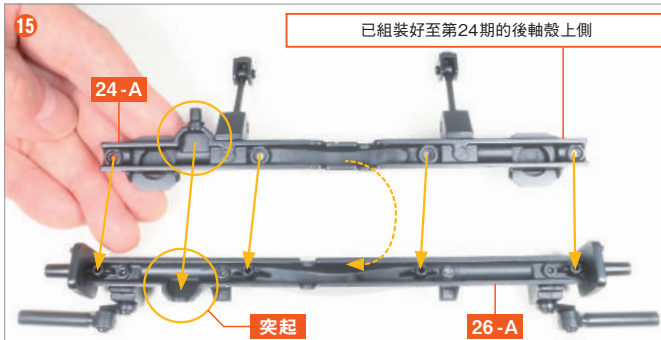

備妥已組裝好至第24期的後軸殼上側，將 24-A 突起部分與 26-A 上的4個位置的螺絲孔對齊，並將其嵌入組合起來。

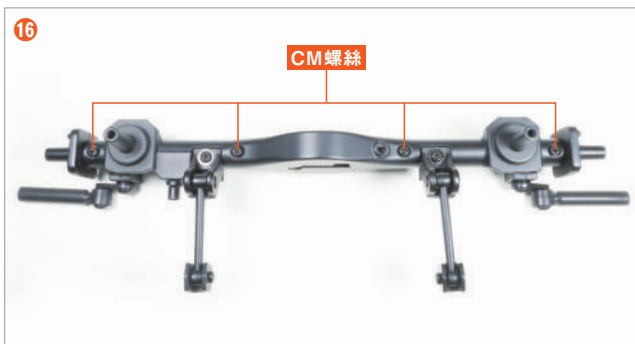

使用 CM 螺絲 將4個位置進行固定。



本期
組裝

完成!

第26期的組裝到此結束。
避震器彈簧×2 26-E 和後防傾桿
栓×2 26-F、CM 螺絲 2根和
AEM 螺絲 2根，將在之後的期刊中
使用，請妥善保管，以免遺失。
在第27期中，將進行完成後軸組
裝並安裝在地板面板上。



※照片上的螺絲包含備用數量。